

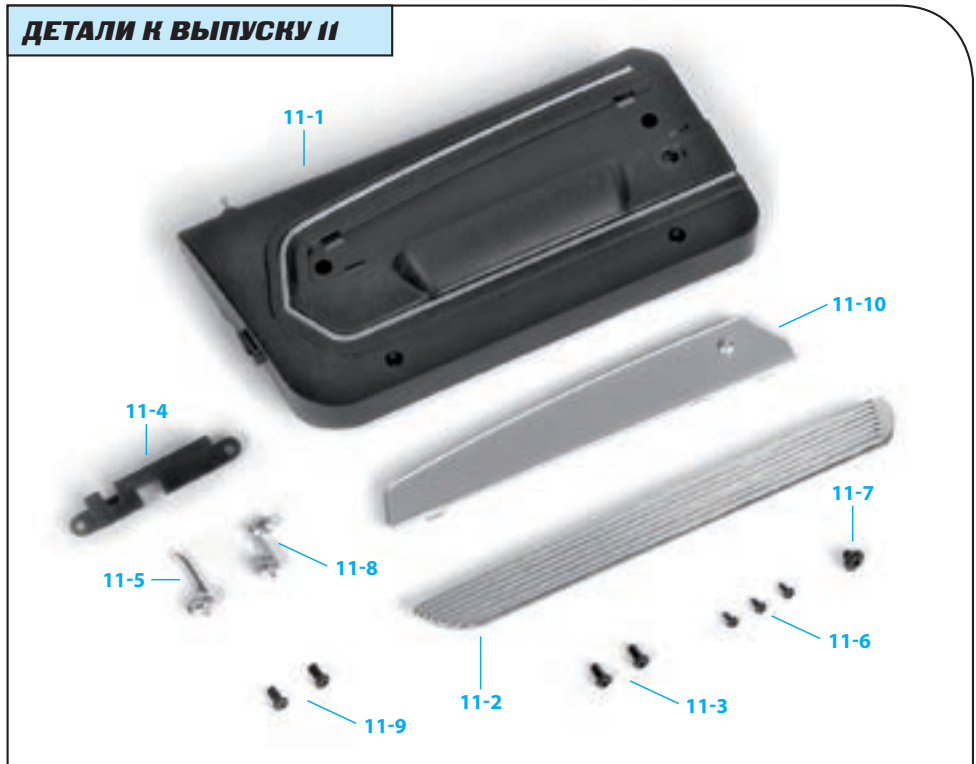

Сборка внутренней панели левой двери, ручки, рукоятки стеклоподъемника и декоративной панели

- 11-1 Внутренняя панель левой двери
- 11-2 Нижняя декоративная панель
- 11-3 Винты 2,3 x 4 мм (MP01)
- 11-4 Отсек панели
- 11-5 Ручка для открывания двери изнутри
- 11-6 Винты 1,2x3 мм (MP02)
- 11-7 Винт 2,3x3 мм (MP03)
- 11-8 Рукоятка стеклоподъемника
- 11-9 Винты 2,3x4 мм (MD06)
- 11-10 Верхняя декоративная панель

ДЕТАЛИ К ВЫПУСКУ 11



ПРИМЕЧАНИЕ: представленные на фото детали могут незначительно отличаться от деталей, полученных с этим выпуском.

ИНСТРУКЦИЯ ПО СБОРКЕ

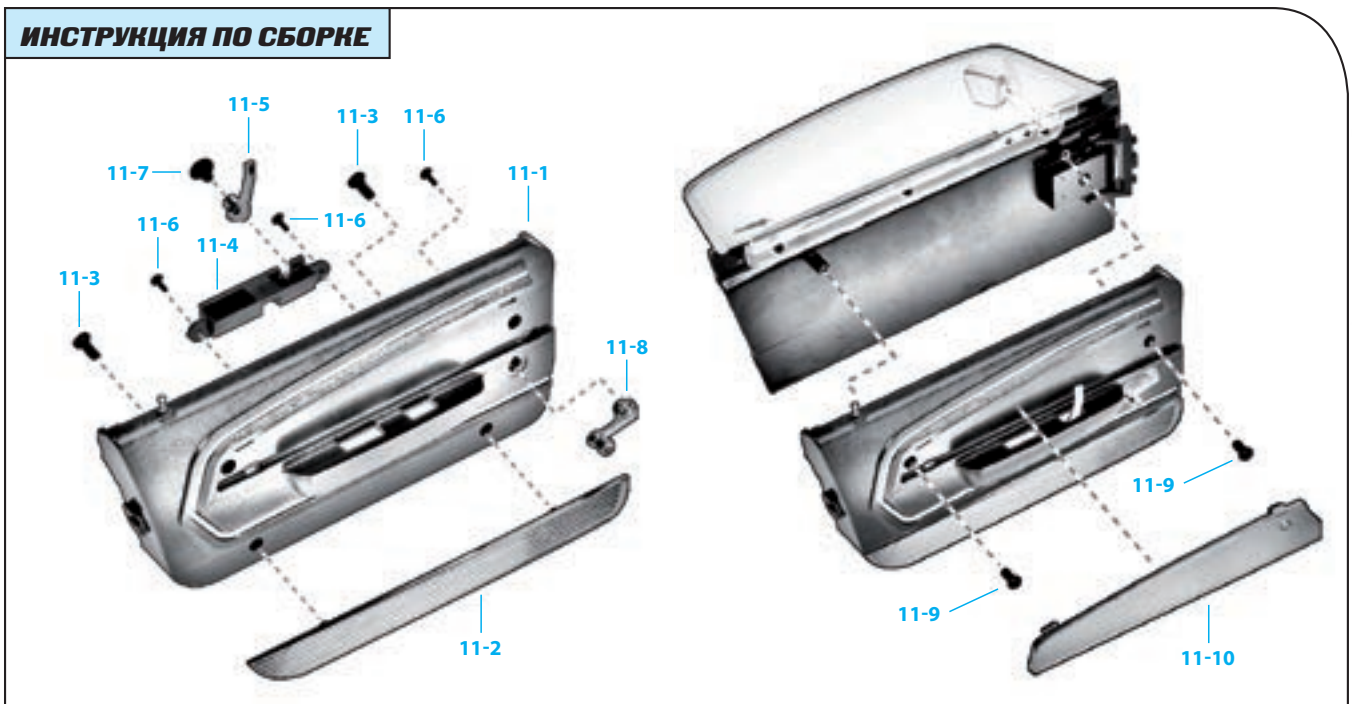

Сборка внутренней панели левой двери, ручки, рукоятки стеклоподъемника и декоративной панели



Шаг 11-A

Возьмите нижнюю декоративную панель (11-2) и внутреннюю панель левой двери (11-1). Найдите два паза на декоративной панели и отверстия на панели двери.



Шаг 11-B

Надавите на декоративную панель (11-2), чтобы она плотно встала на свое место.



Шаг 11-C

Соедините детали при помощи винтов МР01 (11-3). Сначала вставьте один винт, но не закручивайте его слишком сильно. Затем вставьте второй и плотно закрутите оба винта.

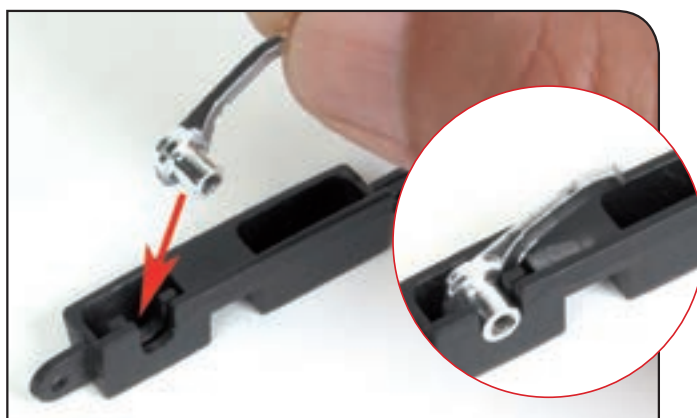

Шаг 11-D

Поместите ручку для открывания двери изнутри (11-5) в предусмотренное для нее отделение в отсеке панели (11-4). На данном этапе закреплять ручку не нужно.

Шаг 11-E

Возьмите обе детали из предыдущего шага и, сохраняя положение ручки, вставьте ее широкой частью в прямоугольное отверстие в двери так, как показано на фото (в увеличенном фрагменте). Убедитесь, что ручка вышла с другой стороны панели.





Шаг 11-F

Когда конструкция плотно встанет на свое место, закрепите ее винтами MP02 (11-6). Не закручивайте первый винт слишком туго до тех пор, пока не закрутите второй.



Шаг 11-G

Чтобы зафиксировать ручку и обеспечить ей свободное движение, закрепите ее винтом MP03 (11-7).

Шаг 11-H

Вставьте рукоятку стеклоподъемника (11-8) в панель. Обратите внимание: на рукоятке есть небольшой выступ, который должен совпасть с отверстием в пазах панели. Есть только одно правильное положение для крепления рукоятки.

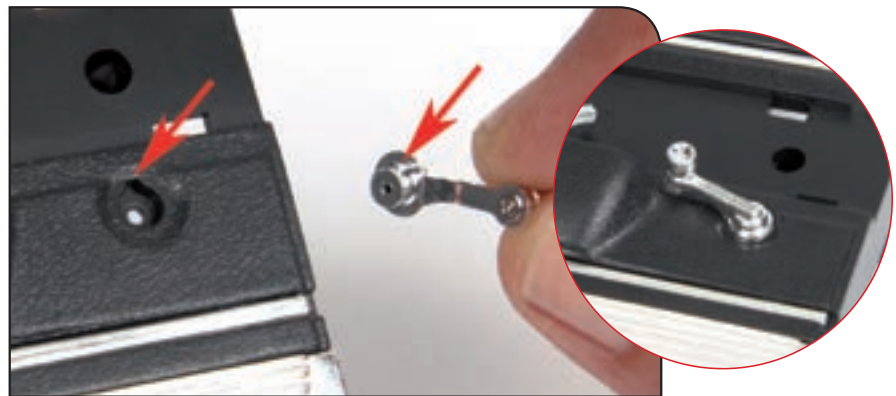

Шаг 11-I

Закрепите рукоятку при помощи винта MP02 (11-6), не надавливая слишком сильно. Рукоятка должна находиться в положении, представленном на увеличенном фото в предыдущем шаге.



Шаг 11-J

Разместите левую дверь на рабочей поверхности так, чтобы ее внутренняя часть смотрела на вас (не забывайте о рекомендациях из выпуска 7). Установите внутреннюю панель на дверь таким образом, чтобы выступы на двери совпали с отверстиями на панели.

Сборка внутренней панели левой двери, ручки, рукоятки стеклоподъемника и декоративной панели

Шаг 11-K

Убедившись, что оба элемента совпали, скрепите их при помощи винтов MD06 (11-9). Завинтите их плотно, но не пережимайте слишком сильно.



Шаг 11-L

Возьмите верхнюю декоративную панель (11-10), чтобы закрыть ею центральную часть внутренней панели двери. Сначала вставьте ее нижнюю часть в специальные пазы. Чтобы декоративная панель плотно вошла, необходимо слегка подвинуть ручку.



Шаг 11-M

Надавите на верхнюю часть декоративной панели, чтобы она плотно вошла в панель двери.

РЕЗУЛЬТАТ СБОРКИ

Внутренняя часть левой двери на собранной модели



Так ваша модель Ford Mustang Shelby GT-500 (1967) будет выглядеть после сборки.